

HOCHLEISTUNGS-WASCHSCHLEUDERMASCHINEN

FX
SERIE

FX 350 FX 450 FX 600

35 KG 45 KG 60 KG
77 LB 99 LB 132 LB



BESCHREIBUNG

- Freistehend, hochschleudernd
- Patentierte Cascade Drum™
- Innen- und Außentrommel aus Edelstahl
- Xcontrol Plus™ - voll programmierbare Steuerung
- 3. Wassereinlass, hohe Einlasskapazität
- 2x große Ablassventile (76 mm Durchmesser)
- Easy Soap™ - Flüssigwaschmittelanschluss
- Große Türöffnung für einfaches Be- und Entladen der Wäsche
- Ergonomische Höhe der Tür ermöglicht einfachen Zugriff mit Rollwagen
- USB und RS485-Stecker (an der Gehäuserückwand)
- Benutzerfreundliche Kontrollposition
- Stoßschutzleiste (vorderseitiger Schutz)
- Waschmittelbehälter - neues elegantes Design

OPTIONEN

- Edelstahlfront
- Anschluss für Flüssigwaschmittel
- Rücklaufventil
- Ausführung mit Dampfheizung
- Luftbetriebener Wassereinlass
- OPTILOAD™ - Wiegesystem
- Wasserhahn für Wasserprobe
- Zusätzliche Signalisierung (orangenes Licht & Hupe)
- Isolierung zur Energie- und Geräuschreduzierung
- Neigung nach vorne (gilt nicht für FX350)
- Trace-Tech™ - Wäschemanagement-Software



ERGONOMISCHE
BAUWEISE



GROSSE
TÜRÖFFNUNG



NIEDRIGER
WASSER UND
ENERGIEVERBRAUCH

GET AHEAD IN LAUNDRY

TYP		FX350	FX450	FX600
INNENTROMMEL				
Kapazität	kg	35	45	60
Volumen	Liter	350	450	600
Durchmesser	mm	914	914	1035
TROMMELDREHZAHL				
Waschdrehzahl (max.)	UpM	45	45	42
Schleuderdrehzahl (max.)	UpM	839	839	788
G-FAKTOR				
		360	360	360
BEHEIZUNG				
Strom	kW	24	36	54
Dampf	Bar	3-8	3-8	3-8
Heißwasser	°C	90	90	90
Geräuschpegel	dB (A)	<75	<75	<75
Wasserventilanschluss	BSP	1"	1"	1"
Wasserdruck	kPa	100-800	100-800	100-800
Rücklaufwasserdruck	kPa	300-500	300-500	300-500
Wassereinlass	l/Min.	578	578	578
Ablassventil	Außendurchmesser in mm	2x76	2x76	2x76
Durchflussmenge mit Ablassventil	l/Min.	210	210	210
Dampfventilanschluss	BSP	3/4"	3/4"	3/4"
Dampfdruck	kPa	300-800	300-800	300-800
ABMESSUNGEN				
Größe HxBxT	mm	1925x1315x1270	1925x1315x1502	1925x1315x1502
Gewicht netto	kg	1010	1350	1500
TRANSPORTANGABEN				
Verpackt HxBxT	mm	2125x1425x1470	2125x1425x1700	2125x1425x1700
Gewicht brutto	kg	1170	1490	1640

Frontansicht

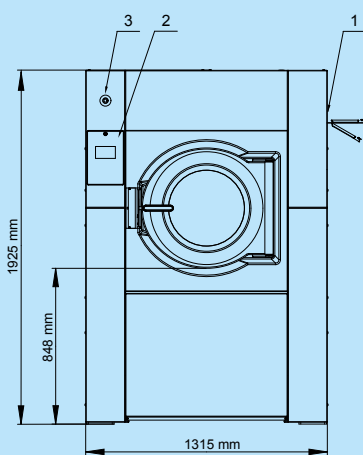

Linke Seitenansicht

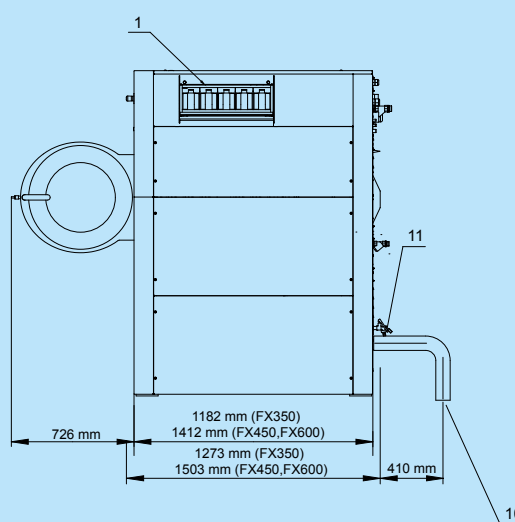

Rückansicht

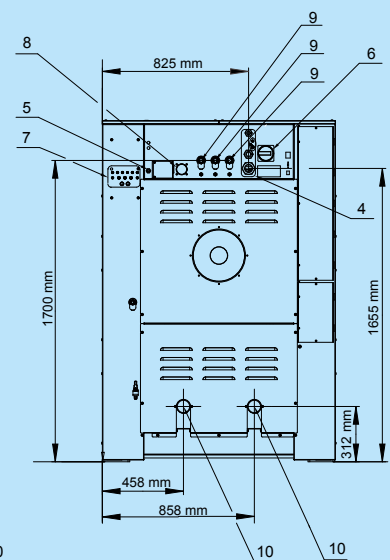

- 1 Waschmittelbehälter
- 2 Bedientafel
- 3 Not-Aus-Taste
- 4 Elektroanschluss

- 5 Elektroanschluss für Flüssigwaschmittel
- 6 Hauptschalter
- 7 Anschluss für Flüssigwaschmittel

- 8 Entlüftung
- 9 Wasseranschluss
- 10 Ablassventil
- 11 Wasserhahn für Wasserprobe